



*Vi20*

MECHANICAL & AUTOMATION SUPPLIES

### ***Profilo Aziendale***

Dal 1946 la nostra azienda è un punto di riferimento sul territorio nel settore meccanica. Siamo in grado di supportare il cliente con un servizio completo che va dalla progettazione alla consegna “chiavi in mano” di soluzioni personalizzate in qualsiasi ambito di tipo industriale, commerciale e civile.

Forniamo inoltre un adeguato supporto per la manutenzione degli impianti industriali.

Nel nostro insediamento di circa 3000 mq trovano spazio un avanzato ufficio tecnico, che consente di gestire al meglio la prototipazione digitale dei nostri prodotti, un reparto meccanica, dotato di moderne macchina a controllo numerico in affiancamento a quelle di tipo tradizionale, e il reparto carpenteria/assemblaggio, dove prendono forma le strutture e le attrezzature commissionate.





### ***Automazione per processi industriali***

#### ***1. Offriamo un'ampia gamma di soluzioni***

##### ***per la movimentazione merci:***

- > Trasporti a rulli;
- > Trasporti a nastro;
- > Trasporti a tapparelle;
- > Trasporti a cinghia e/o catena;
- > Trasporti a coclea.

#### ***2. Progettiamo e testiamo **macchinari e attrezzature*****

***complete, sia di tipo manuale che di tipo completamente automatico, dotate dei più moderni tipi di azionamenti (pneumatica, oleodinamica, controlli PLC, azionamenti elettrici, ecc ecc).***

#### ***3. Forniamo **assistenza per la riproduzione di ricambi*****

***di qualsiasi genere e materiale, garantendo anche un servizio di archiviazione dei progetti in formato sia cartaceo che elettronico.***



Guide pattino

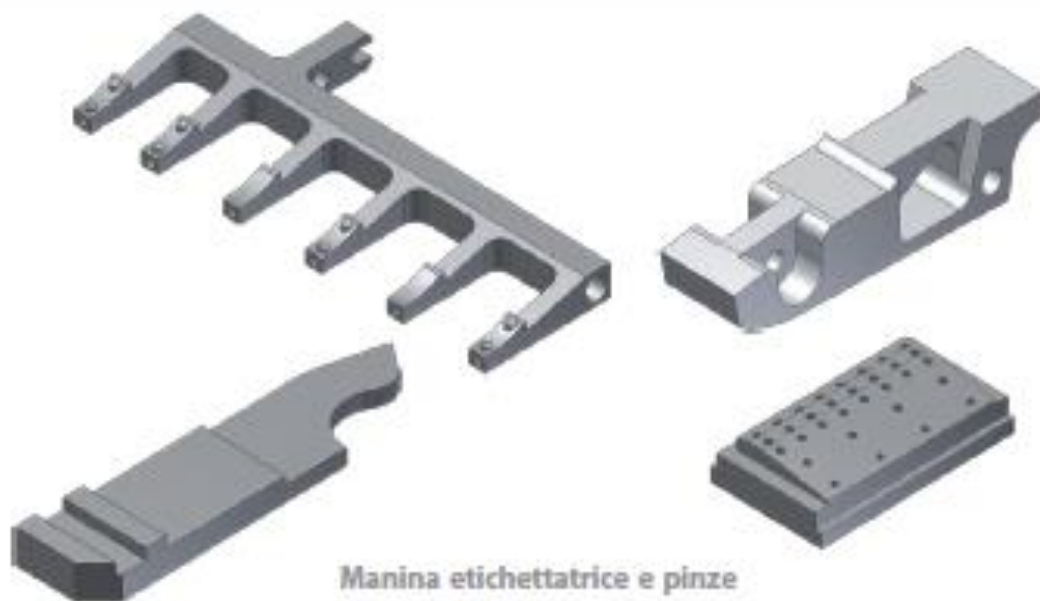

Manina etichettatrice e pinze

